

COPYRIGHT © Hangzhou EZVIZ Software Co., Ltd. Tutti i diritti riservati.

Tutte le informazioni e i contenuti come, tra gli altri, testo, immagini e grafici, appartengono a Hangzhou EZVIZ Software Co., Ltd. (di seguito "EZVIZ"). Il presente manuale dell'utente (di seguito "il Manuale") non può essere in alcun modo riprodotto, modificato, tradotto o distribuito, parzialmente o interamente, senza previo consenso scritto di EZVIZ. Se non diversamente specificato, EZVIZ non rilascia alcuna garanzia o dichiarazione, esplicita o implicita, riguardante il Manuale.

Informazioni su questo manuale

Il presente Manuale contiene le istruzioni per l'uso e la gestione del prodotto. Le illustrazioni, i grafici e tutte le altre informazioni che seguono hanno solo scopi illustrativi ed esplicativi. Le informazioni contenute nel Manuale sono soggette a modifiche senza preavviso in seguito ad aggiornamenti del firmware o per altri motivi. È possibile scaricare la versione più recente dal sito di EZVIZ™ (<http://www.ezviz.com>).

Note sugli aggiornamenti

Nuova edizione – Aprile 2026

Riconoscimento dei marchi registrati

EZVIZ™,  e gli altri marchi registrati e loghi di EZVIZ sono di proprietà di EZVIZ nelle varie giurisdizioni. Gli altri marchi registrati e loghi menzionati di seguito appartengono ai rispettivi proprietari.

Esclusione di responsabilità

NELLA MASSIMA MISURA CONSENTITA DALLA LEGGE VIGENTE, IL PRODOTTO DESCRITTO E I RELATIVI HARDWARE, SOFTWARE E FIRMWARE SONO FORNITI "COSÌ COME SONO", CON TUTTI GLI EVENTUALI DIFETTI ED ERRORI. EZVIZ NON FORNISCE ALCUNA GARANZIA, NÉ ESPlicita NÉ IMPLICITa, ESCLUDENDO TRA LE ALTRE QUALSIASI GARANZIA SOTTINTESA DI COMMERCIALIZZABILITÀ, QUALITÀ SODDISFACENTE, IDONEITÀ A UNO SCOPO SPECIFICO E DI NON VIOLAZIONE DEI DIRITTI DI TERZI. EZVIZ, I SUOI AMMINISTRATORI, FUNZIONARI, DIPENDENTI O AGENTI NON SARANNO RESPONSABILI IN ALCUN CASO DI QUALSIVOGLIA DANNO SPECIALE, CONSEGUENZIALE, ACCIDENTALE O INDIRECTO, INCLUSI, TRA GLI ALTRI, DANNI PER PERDITA O MANCATO PROFITTO, INTERRUZIONE DELL'ATTIVITÀ, PERDITA DI DATI O DOCUMENTAZIONE, COLLEGATO ALL'USO DEL PRESENTE PRODOTTO, ANCHE QUALORA EZVIZ SIA STATA INFORMATI DELLA POSSIBILITÀ DI TALI DANNI.

NELLA MISURA MASSIMA CONSENTITA DALLA LEGGE VIGENTE, LA RESPONSABILITÀ TOTALE DI EZVIZ PER TUTTI I DANNI NON SUPERERÀ IN ALCUN CASO IL PREZZO ORIGINALMENTE PAGATO PER L'ACQUISTO DEL PRODOTTO.

EZVIZ DECLINA QUALSIASI RESPONSABILITÀ IN RELAZIONE A LESIONI PERSONALI O DANNI MATERIALI DERIVANTI DALL'INTERUZIONE DEL PRODOTTO O DALLA CESSAZIONE DEL SERVIZIO A CAUSA DI: A) INSTALLAZIONE INADEGUATA O UTILIZZO DIVERSO DA QUANTO PREVISTO; B) TUTELA DI INTERESSI NAZIONALI O PUBBLICI; C) FORZA MAGGIORE; D) CAUSE CONNESSE ALL'UTENTE O A TERZI, TRA CUI, SENZA LIMITAZIONI, UTILIZZO DI PRODOTTI, SOFTWARE, APPLICAZIONI DI TERZI, TRA LE ALTRE POSSIBILI CAUSE.

IN RIFERIMENTO AI PRODOTTI CON ACCESSO A INTERNET, L'USO DEL PRODOTTO È DA CONSIDERARSI TOTALMENTE A RISCHIO DELL'UTENTE. EZVIZ DECLINA QUALSIASI RESPONSABILITÀ IN RELAZIONE A FUNZIONAMENTI ANOMALI, VIOLAZIONE DELLA RISERVATEZZA O ALTRI DANNI RISULTANTI DA ATTACCHI INFORMATICI, INFEZIONE DA VIRUS O ALTRI RISCHI LEGATI ALLA SICUREZZA SU INTERNET; TUTTAVIA, EZVIZ FORNIRÀ TEMPESTIVO SUPPORTO TECNICO, SE NECESSARIO. LE LEGGI SULLA SORVEGLIANZA E SULLA PROTEZIONE DEI DATI VARIANO IN BASE ALLA GIURISDIZIONE. PRIMA DI UTILIZZARE IL PRODOTTO, CONSULTI TUTTE LE LEGGI PERTINENTI IN VIGORE NELLA SUA GIURISDIZIONE PER ASSICURARSI CHE L'USO SIA CONFORME ALLA LEGGE APPLICABILE. EZVIZ DECLINA QUALSIASI RESPONSABILITÀ QUALORA IL PRESENTE PRODOTTO SIA UTILIZZATO PER FINI ILLECITI.

IN CASO DI CONFLITTO TRA QUANTO SOPRA E LA LEGGE VIGENTE, PREVARRÀ QUEST'ULTIMA.

Indice

Panoramica	1
1. Contenuto della confezione	1
2. Base	1
Download dell'app EZVIZ	2
Installazione di una scheda microSD™ (opzionale)	3
Connetti all'alimentazione	3
Aggiungere la telecamera a EZVIZ	4
Opzione A: Configurazione cablata	4
Opzione B: Configurazione della rete Wi-Fi	5
Installazione	5
1. Posizione di installazione	5
2. Installazione della piastra di montaggio	5
3. Installazione della telecamera	6
Visualizzare le immagini del dispositivo	7
1. Visualizzazione live	7
2. Impostazioni	8
Connessione dei dispositivi EZVIZ	9
1. Tramite Amazon Alexa	9
2. Tramite Google Assistant	9
Domande frequenti	10
Iniziative sull'uso dei prodotti video	11

Panoramica

1. Contenuto della confezione



Telecamera (1 pz.)



Alimentatore (1 pz.)



Cavo di alimentazione (1 pz.)



Dima di foratura (1 pz.)



Piastra di montaggio (1 pz.)



Set di viti (1 pz.)



Informazioni sulle norme (2 pz.)



Guida rapida (1 pz.)

i L'aspetto effettivo dell'alimentatore dipende dal modello acquistato.







2. Base



i A seconda del modello del dispositivo, il microfono può trovarsi sulla sinistra, sulla destra o su entrambi i lati.



Inclinazione della sfera verso l'alto

Nome	Descrizione
Indicatore LED	<p> Rosso fisso: La telecamera si sta avviando.</p> <p> Rosso lampeggiante lento: Eccezione di rete.</p> <p> Rosso lampeggiante veloce: Eccezione della telecamera (ad es. errore della scheda microSD™).</p> <p> Blu acceso fisso: Il video viene visualizzato nell'app EZVIZ.</p> <p> Blu lampeggiante lento: La telecamera funziona correttamente.</p> <p> Blu lampeggiante veloce: Telecamera pronta per la connessione alla rete.</p>
Slot per scheda microSD™	<ul style="list-style-type: none"> • Inserire una scheda microSD™ (acquistabile separatamente) nello slot. Inizializzare la scheda nell'app EZVIZ prima di utilizzarla. • Requisiti di compatibilità suggeriti: Classe 10, capacità massima 512 GB.
Pulsante RESET	Quando la telecamera è in funzione, premere e tenere premuto il pulsante per 4 secondi per riavviare e impostare tutti i parametri su default.
Pulsante di chiamata	Premere il tasto una volta per avviare una chiamata e far ricevere la richiesta dall'app EZVIZ.

Download dell'app EZVIZ

1. Connettere il proprio telefono alla rete Wi-Fi (opzione consigliata).
2. Scaricare e installare l'app EZVIZ cercando "EZVIZ" nell'App Store o in Google Play™.
3. Avviare l'app e creare un account utente EZVIZ.

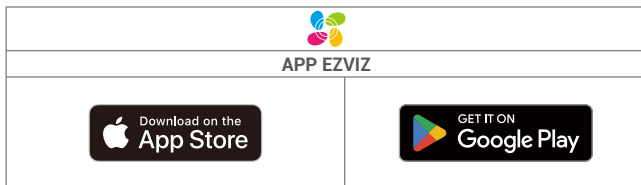

- ① Se l'app è già stata utilizzata, verificare di avere la versione più recente. Per verificare la presenza di aggiornamenti, accedere all'App Store e cercare EZVIZ.

Installazione di una scheda microSD™ (opzionale)

1. Ruotare la sfera verso l'alto fino a rendere visibile lo slot della scheda.
2. Inserire una scheda microSD™ (acquistabile separatamente) nello slot.

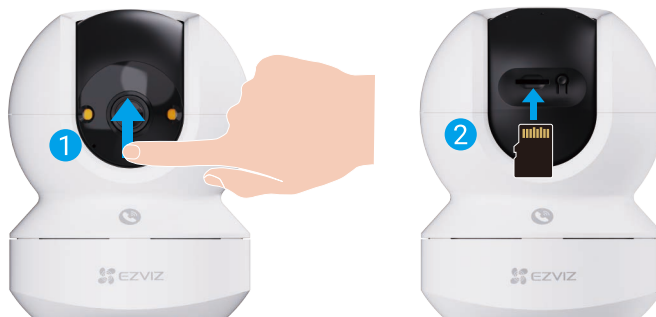

- i** Dopo aver installato la scheda microSD™, attenersi alla seguente procedura per inizializzare la scheda nell'app EZVIZ prima di utilizzarla.
1. Nell'app EZVIZ, tocchi "Elenco contenuti" nell'interfaccia "Impostazioni dispositivo" per controllare lo stato della scheda SD.
 2. Se lo stato della scheda microSD™ è Non inizializzato, toccare per iniziarla. Lo stato passerà a In uso, consentendo la memorizzazione del video.

Connetti all'alimentazione

Collegare la porta di alimentazione a una presa di corrente con l'alimentatore e il cavo di alimentazione (in dotazione). Quando l'indicatore LED lampeggia rapidamente in blu, indica che il processo di avvio è completato e che il dispositivo è pronto per la configurazione di rete.



- i**
- È consigliabile utilizzare il cavo di alimentazione e l'alimentatore inclusi nella confezione.
 - Per la disconnessione dall'alimentazione, scollegare il connettore di alimentazione dal dispositivo.

Aggiungere la telecamera a EZVIZ

Connettere la telecamera a una rete cablata o Wi-Fi, quindi aggiungerla all'app EZVIZ.

- Connessione con cavo: Connettere la telecamera a un router. Fare riferimento alla [“Opzione A: Configurazione cablata”](#).
- Configurazione Wi-Fi: Configurare le impostazioni Wi-Fi. Fare riferimento alla [“Opzione B: Configurazione della rete Wi-Fi”](#).

i Priorità di rete: Rete cablata > Wi-Fi.

Opzione A: Configurazione cablata

1. Collegare la telecamera alla porta LAN del router tramite un cavo Ethernet (acquistabile separatamente).

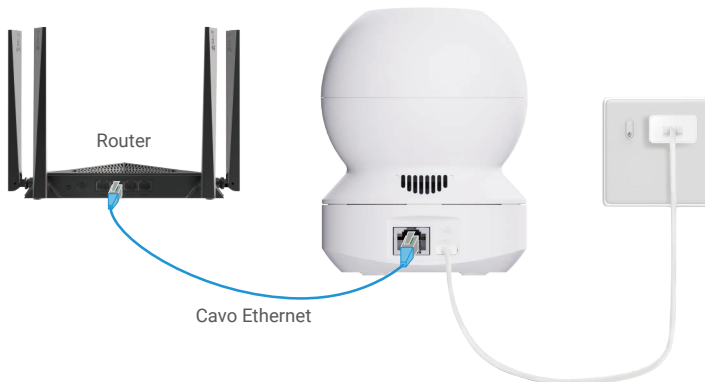

i Quando l'indicatore LED lampeggia lentamente in blu, indica che la telecamera è stata collegata a Internet.

2. Accedere al proprio account utilizzando l'app EZVIZ.
3. Nella schermata Home, toccare "+" nell'angolo in alto a destra per accedere alla pagina Scansiona Codice QR.
4. Scansionare il codice QR sulla copertina della Guida Introduttiva Rapida o sul corpo della telecamera.



i È anche possibile inserire direttamente il numero di serie del dispositivo per aggiungerlo.

5. Seguire la procedura guidata dell'app EZVIZ per aggiungere il dispositivo all'app EZVIZ.

Opzione B: Configurazione della rete Wi-Fi

i Connettere la telecamera alla stessa rete Wi-Fi a cui è stato connesso il telefono.

1. Accedere al proprio account utilizzando l'app EZVIZ.
2. Nella schermata Home, tocca "+" nell'angolo in alto a destra per accedere alla pagina Scansiona Codice QR.
3. Scansionare il codice QR sulla copertina della Guida Introduttiva Rapida o sul corpo della telecamera.



i È anche possibile inserire direttamente il numero di serie del dispositivo per aggiungerlo.

4. Si prega di seguire la procedura guidata dell'app EZVIZ per completare la configurazione Wi-Fi e aggiungere la telecamera al tuo account EZVIZ.

Installazione

1. Posizione di installazione

Selezionare una posizione con un campo visivo chiaro e non ostruito da oggetti e con un buon segnale wireless alla telecamera. Osservare i seguenti suggerimenti:

- Installare il dispositivo solo in ambienti chiusi, poiché non è impermeabile.
- Rimuovere la pellicola protettiva dall'obiettivo.
- Verificare che la parete sia abbastanza resistente da reggere un peso triplo rispetto a quello della telecamera.
- Evita di installare la telecamera in un'area che riceve molta luce diretta sulla lente della telecamera.
- Si consiglia di impostare la sensibilità di rilevamento nell'app EZVIZ quando si seleziona la posizione. In questo modo è possibile verificare se il movimento può essere rilevato dal posizionamento della telecamera e regolare la sensibilità in base alle dimensioni e alla distanza dell'oggetto rilevato.
- Altezza di montaggio consigliata: 3 metri (≈9,8 piedi) da terra.

2. Installazione della piastra di montaggio

La telecamera può essere posizionata in orizzontale o fissata al soffitto. In questo caso, prendiamo il fissaggio al soffitto come esempio.

1. Posizionare la dima di foratura sulla superficie scelta per il fissaggio della telecamera.
2. Nel caso di pareti o soffitti in cemento, realizzare i fori per le viti usando la dima e inserire tre tasselli.
3. Fissare la piastra di montaggio con tre viti metalliche.

- i** • La freccia sulla dima di foratura deve essere posizionata nella stessa direzione dell'obiettivo della telecamera.
- Durante l'installazione della piastra di montaggio, allineare la freccia sulla piastra di montaggio con la freccia sulla dima di foratura.

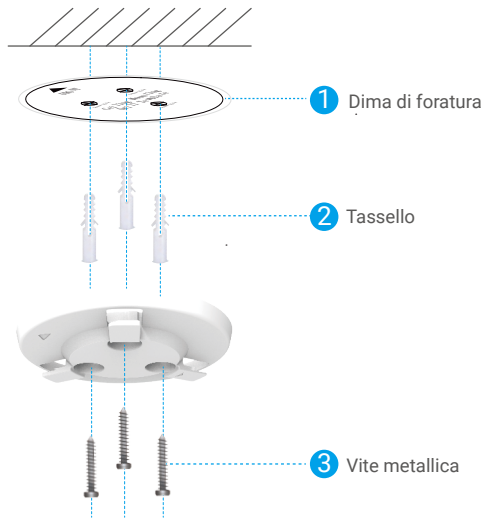

3. Installazione della telecamera

Installare la telecamera sulla piastra di montaggio e ruotarla in senso orario per fissarla.

i Durante il montaggio della telecamera, accertarsi che l'obiettivo sia rivolto nella stessa direzione della freccia sulla piastra di montaggio.



Visualizzare le immagini del dispositivo

i L'interfaccia dell'app potrebbe variare a causa dell'aggiornamento della versione.

1. Visualizzazione live



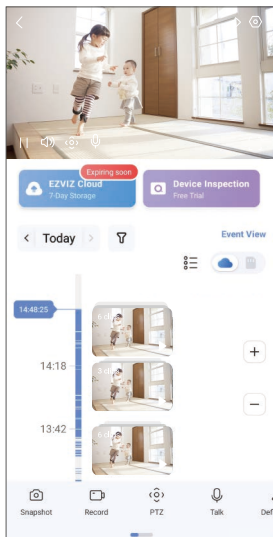

Quando si avvia l'app EZVIZ, viene visualizzata la pagina del dispositivo, come mostrato di seguito.

Si possono visualizzare le immagini e ascoltare i suoni in tempo reale, scattare istantanee o registrare video, e scegliere la definizione del video in base alle esigenze.



1 Scorrere a destra e sinistra sullo schermo per visualizzare altre icone.

Icona	Descrizione
	Condivisione. Consente di condividere il dispositivo con altri utenti.
	Impostazioni. Consente di visualizzare o modificare le impostazioni del dispositivo.
	Istantanea. Consente di scattare un'istantanea.
	Registrazione. Consente di avviare e interrompere manualmente la registrazione.
	PTZ. Ruotare la telecamera per estendere il campo visivo.
	Posizione Preimpostata. Controlla il PTZ per impostare il sito di monitoraggio come posizioni preimpostate.
	Parla. Toccare l'icona e seguire le istruzioni sullo schermo per parlare o per ascoltare le persone davanti alla telecamera.
	Definizione. Toccare per selezionare una risoluzione video.
	Modalità privacy. Toccare per attivare la modalità privacy. La sfera della telecamera ruoterà verso l'alto finché l'obiettivo non viene coperto dal guscio del dispositivo e la visualizzazione live non viene più visualizzata. i Toccando il pulsante Disable nell'area di visualizzazione live, è possibile disattivare la modalità di privacy; in tal modo l'obiettivo tornerà alla posizione orizzontale.
	Pattugliamento automatico. Toccando l'icona, la telecamera PTZ è in grado di eseguire il rilevamento di pattugliamenti multi-angolari in base ai punti predefiniti o personalizzati preconfigurati.
	Immagine a 360°. Toccare per la visualizzazione a 360°.

Icona	Descrizione
	Dispositivo nelle vicinanze. Tocca per cercare i dispositivi disponibili nelle vicinanze.
	PiP. Consente di visualizzare il video sopra un'altra applicazione in uso.
	Suggerimento. Tocca per visualizzare ulteriori informazioni sul dispositivo.
	Riorganizza. Riorganizza la sequenza di tutte le funzioni sopra.

2. Impostazioni

Nella pagina delle impostazioni si possono configurare i parametri del dispositivo.

Parametri	Descrizione
Nome	Visualizzare o toccare per personalizzare il nome del dispositivo.
Rilevamento intelligente	È possibile selezionare diverse modalità di rilevamento del dispositivo.
Notifica di messaggio	Qui è possibile gestire il messaggio del dispositivo e la notifica dell'app EZVIZ.
Impostazioni audio	È possibile impostare i parametri audio pertinenti del dispositivo.
Impostazioni immagine	È possibile impostare i parametri delle immagini pertinenti del dispositivo.
Impostazioni luce	È possibile impostare i parametri della luce pertinenti del dispositivo.
Impostazioni PTZ	Qui è possibile impostare i parametri di brandeggio del dispositivo, come la calibrazione della posizione del brandeggio e i preset del brandeggio.
Elenco contenuti	È possibile selezionare tra diversi tipi di registrazione del dispositivo e visualizzare lo stato della scheda microSD™.
Impostazioni del pulsante di chiamata	Qui puoi attivare la funzione di chiamata con un tocco.
Impostazioni di privacy	Qui è possibile crittografare i video con la password di crittografia o abilitare la modalità privacy.
Impostazioni di rete	È possibile visualizzare lo stato della connessione e configurare la rete Wi-Fi.
Informazioni sul dispositivo	Consente di visualizzare le informazioni sul dispositivo.
Condividi dispositivo	Il dispositivo può essere condiviso con i membri della famiglia o con gli ospiti.
EZVIZ Cloud	Consente di iscriversi al servizio di archiviazione sul cloud e di gestirlo.  Questa funzione è disponibile solo in alcuni Paesi. Verificare la disponibilità nel proprio paese prima di acquistare. Il produttore si riserva il diritto di fornire spiegazioni definitive.
Riavvio del dispositivo	Toccare per riavviare il dispositivo.
Elimina dispositivo	Toccare per eliminare il dispositivo dall'app EZVIZ.

Connessione dei dispositivi EZVIZ

1. Tramite Amazon Alexa

Queste istruzioni consentono di controllare i dispositivi EZVIZ con Amazon Alexa. In caso di problemi durante la procedura, consultare la sezione **Risoluzione dei problemi**.

Prima di iniziare, verificare che:

1. I dispositivi EZVIZ siano connessi all'app EZVIZ.
2. Nell'app EZVIZ, l'opzione "Crittografia immagine" nella pagina Impostazioni dispositivo sia disattivata.
3. Sia disponibile un dispositivo compatibile con Alexa (ad esempio, Echo Spot, Echo-Show, il nuovo Echo-Show, Fire TV (qualsiasi generazione), Fire TV Stick (solo seconda generazione), smart TV Fire TV Edition).
4. L'app di Amazon Alexa sia già installata sul dispositivo smart e sia stato creato un account.

Per controllare i dispositivi EZVIZ con Amazon Alexa:

1. Aprire l'app di Alexa e selezionare "Skill e giochi" nel menu.
2. Nella schermata Skill e giochi, cercare "EZVIZ" per trovare le skill per "EZVIZ".
3. Seleziona la skill del tuo dispositivo EZVIZ, quindi tocca **ABILITA PER UTILIZZARE**.
4. Inserire il nome utente e la password di EZVIZ, quindi toccare **Accedi**.
5. Toccare il pulsante **Autorizza** per autorizzare Alexa ad accedere all'account EZVIZ affinché possa controllare i dispositivi EZVIZ.
6. Verrà visualizzato il messaggio "EZVIZ è stato connesso correttamente"; toccare **CERCA DISPOSITIVI** per consentire ad Alexa di individuare tutti i dispositivi EZVIZ.
7. Tornando al menu dell'app di Alexa e selezionando "Dispositivi" sarà possibile visualizzare tutti i dispositivi EZVIZ, nella sezione dei dispositivi.

Controllo vocale

Rilevare il nuovo dispositivo smart tramite il menu "Casa intelligente" dell'app di Alexa o con la funzione di controllo vocale di Alexa.

Una volta trovato il dispositivo, è possibile controllarlo con la voce. Pronunciare dei semplici comandi per Alexa.

- 📌 Il nome del dispositivo, ad esempio, "mostra la telecamera xxxx," si può modificare nell'app EZVIZ. Ogni volta che si modifica il nome del dispositivo è necessario cercarlo di nuovo per aggiornare il nome.

Risoluzione dei problemi

Cosa devo fare se Alexa non riesce a trovare il dispositivo?

Controllare se ci sono problemi di connessione a Internet.

Provare a riavviare il dispositivo smart e cercare di nuovo il dispositivo su Alexa.

Perché lo stato del dispositivo risulta "Offline" su Alexa?

La connessione wireless potrebbe essersi interrotta. Riavviare il dispositivo smart e cercarlo di nuovo su Alexa.

Il router potrebbe non avere accesso a Internet. Verificare che il router sia connesso a Internet e riprovare.

- 📌 Per i dettagli sui Paesi che supportano l'utilizzo di Amazon Alexa consultare il sito web ufficiale.

2. Tramite Google Assistant

Tramite Google Assistant è possibile attivare il dispositivo EZVIZ e guardare il video live pronunciando comandi vocali per Google Assistant.

Sono necessari i seguenti dispositivi e app:

1. Un'app EZVIZ attiva.
2. Nell'app EZVIZ, disattivare l'opzione "Crittografia immagine" e attivare la voce "Audio" nella pagina Impostazioni dispositivo.
3. Una TV con Chromecast collegato.
4. Google Assistant sul proprio telefono.

Ecco come iniziare:

1. Configurare il dispositivo EZVIZ e verificare che funzioni correttamente con l'app.
2. Scaricare l'app Google Home dall'App Store o Google Play™ e accedere al proprio account Google.
3. Nella schermata MyHome, toccare il segno "+" in alto a sinistra e selezionare "Configura dispositivo" nell'elenco del menu per

accedere all'interfaccia di configurazione.

4. Toccando **Funziona con Google** e cercando "EZVIZ", saranno individuate le skill per "EZVIZ".
5. Inserire il nome utente e la password di EZVIZ, quindi toccare **Accedi**.
6. Toccare **Autorizza** per autorizzare Google ad accedere all'account EZVIZ, in modo che possa controllare i dispositivi EZVIZ.
7. Toccare **Torna all'app**.
8. Seguire la procedura descritta in precedenza per completare l'autorizzazione. Al termine della sincronizzazione il servizio EZVIZ sarà visibile nell'elenco dei servizi. Per visualizzare un elenco dei dispositivi compatibili con l'account EZVIZ toccare l'icona del servizio EZVIZ.
9. Provare alcuni comandi. Utilizzare il nome della telecamera creato al momento della configurazione del sistema.

È possibile gestire i dispositivi singolarmente o in gruppo. L'aggiunta di dispositivi a una stanza consente di controllare un gruppo di dispositivi contemporaneamente con un solo comando.

Consultare il link per maggiori informazioni:

<https://support.google.com/googlehome/answer/7029485?co=GENIE.Platform%3DAndroid&hl=en>

Domande frequenti

D: Se la telecamera è offline, i video verranno comunque registrati?

R: Se la telecamera è accesa ma non è connessa a Internet, la registrazione dei video sulla scheda microSD™ continua, ma la registrazione sul cloud si interrompe. Quando la telecamera è spenta, entrambe le modalità di registrazioni dei video si interrompono.

D: Cosa faccio se dimentico la password?

R: Vai alla pagina di accesso nell'app EZVIZ e tocca "Password dimenticata?" Inserisci l'indirizzo email o il numero di telefono del tuo account e tocca Invia. Dopo aver ricevuto il codice di verifica, inseriscilo e reimposta la password.

D: Perché non ricevo il codice di verifica?

- R:
1. Se l'account è stato registrato tramite email, controllare la casella dello spam. Se comunque non è possibile ricevere il codice di verifica, potrebbe esserci un filtro/restrizione email sulla casella di posta, per cui occorre consultare il proprio provider di posta elettronica.
 2. Se l'account è stato registrato tramite numero di cellulare, verificare se il numero è in grado di ricevere SMS.
 3. Se comunque non si riceve il codice di verificare, fornire il numero di telefono, il paese e l'ora di richiesta al centro assistenza all'indirizzo support@ezviz.com o rivolgersi al team di assistenza della propria regione.

D: Cosa fare se la configurazione del Wi-Fi non riesce?

R: Verificare le seguenti impostazioni:

1. Verificare il telefono cellulare sia connesso al Wi-Fi e che la rete Wi-Fi funzioni correttamente.
2. Verificare le condizioni di rete:
 - Assicurarsi che sulla rete non siano attivi firewall o altre limitazioni.
 - Assicurarsi che il router sia in grado di distribuire l'indirizzo IP al dispositivo o disabilitare l'impostazione dell'IP statico (il DHCP è abilitato per impostazione predefinita su tutti i dispositivi EZVIZ).
3. Ripristina la telecamera e assicurati che sia in modalità di configurazione Wi-Fi, quindi completa la configurazione del dispositivo sull'app EZVIZ.

D: Come ottenere il codice di verifica del dispositivo (6 lettere maiuscole)?

R: Notare che per la maggior parte dei dispositivi EZVIZ, di solito ci sono due modi per ottenere il codice di verifica del dispositivo a 6 lettere maiuscole:

- Nella maggior parte dei modelli, si trova sull'adesivo/etichetta del dispositivo EZVIZ;
- In alternativa, è possibile trovare il codice di verifica in Impostazioni telecamera -> Informazioni sul dispositivo -> Codice di verifica.

 Per ulteriori informazioni sul dispositivo fare riferimento al sito www.ezviz.com/it.

Iniziative sull'uso dei prodotti video

Cari utenti EZVIZ,

La tecnologia influenza ogni aspetto della nostra vita. Come azienda tecnologica orientata al futuro, siamo sempre più consapevoli del ruolo che la tecnologia svolge nel migliorare l'efficienza e la qualità della nostra vita. Allo stesso tempo, siamo anche consapevoli del potenziale danno che comporta un uso improprio. Ad esempio, i prodotti video sono in grado di registrare immagini reali, complete e nitide, quindi rappresentano fatti di grande valore. Tuttavia, la distribuzione, l'uso e/o l'elaborazione impropria dei registri video potrebbero violare la privacy, i diritti legittimi e gli interessi altrui.

Impegnati a innovare la tecnologia per il bene, noi di EZVIZ qui per sosteniamo con serietà che ogni utente utilizzi correttamente e responsabilmente i prodotti video, al fine di creare collettivamente un ambiente positivo in cui tutte le pratiche e gli utilizzi correlati siano conformi alle leggi e regolamenti applicabili, rispettino gli interessi e i diritti degli individui e promuovano la moralità sociale.

Ecco le iniziative di EZVIZ a cui apprezzeremmo la vostra attenzione:

1. Ogni individuo possiede una ragionevole aspettativa di privacy e l'uso dei prodotti video non deve essere in conflitto con tale ragionevole aspettativa. Pertanto, un avviso di avvertimento che chiarisce l'ambito di monitoraggio dovrebbe essere visualizzato in modo ragionevole ed efficace, quando si installano prodotti video in aree pubbliche. Per le aree non pubbliche, i diritti e gli interessi delle persone coinvolte devono essere valutati attentamente, incluso ma non limitato a installare prodotti video solo dopo aver ottenuto il consenso degli interessati, e non installare prodotti video altamente invisibili senza il consenso degli altri.
2. I prodotti video registrano oggettivamente filmati di attività reali entro un tempo e uno spazio specifici. Gli utenti devono identificare ragionevolmente in anticipo le persone e i diritti coinvolti in questo ambito, per evitare qualsiasi violazione del retrato, della privacy o di altri diritti legali altrui, proteggendosi al contempo attraverso i prodotti video. Da notare, se scegli di abilitare la funzione di registrazione audio sulla tua telecamera, essa catturerà i suoni, comprese le conversazioni, all'interno dell'area di monitoraggio. Consigliamo vivamente una valutazione completa delle possibili fonti sonore nel raggio di monitoraggio, in modo da comprendere appieno la necessità e la ragionevolezza prima di attivare la funzione di registrazione audio.
3. I prodotti video in uso genereranno costantemente dati audio o visivi da scene reali, eventualmente con informazioni biometriche come le immagini facciali, in base alla selezione delle caratteristiche del prodotto da parte dell'utente. Tali dati possono essere utilizzati o elaborati per l'uso. I prodotti video sono solo strumenti tecnologici che non possono e non riescono a praticare umanamente standard legali e morali per guidare l'uso legittimo e corretto dei dati. Sono i metodi e gli scopi delle persone che controllano e utilizzano i dati generati a fare la differenza. Pertanto, i titolari del trattamento non solo devono rispettare rigorosamente le leggi e i regolamenti applicabili, ma devono anche rispettare pienamente le regole non obbligatorie tra cui convenzioni internazionali, standard morali, norme culturali, ordine pubblico e usanze locali. Inoltre, dovremmo sempre dare priorità alla protezione della privacy e dei diritti di ritratto, e ad altri interessi ragionevoli.
4. I dati video generati ininterrottamente dai prodotti video rispettano i diritti, i valori e le altre richieste delle varie parti interessate. È quindi estremamente cruciale garantire la sicurezza dei dati e proteggere i prodotti da intrusioni dannose. Ogni utente e ogni titolare del trattamento dei dati deve adottare tutte le misure ragionevoli e necessarie per massimizzare la sicurezza del prodotto e dei dati, evitando perdite di dati, divulgazione o uso improprio, tra cui, a titolo esemplificativo e non limitativo, la configurazione del controllo accessi, la selezione di un ambiente di rete adatto a collegare i prodotti video, l'istituzione e l'ottimizzazione costante della sicurezza della rete.
5. I prodotti video hanno apportato grandi contributi per migliorare la sicurezza della nostra società, e crediamo che continueranno a svolgere un ruolo positivo in vari aspetti della nostra vita quotidiana. Ogni tentativo di abusare di questi prodotti per violare i diritti umani o compiere attività illegali contraddice l'essenza stessa del valore nell'innovazione tecnologica e nello sviluppo del prodotto. Incoraggiamo ogni utente a stabilire i propri metodi e regole per valutare e monitorare l'uso dei prodotti video, in modo da garantire che questi prodotti siano sempre utilizzati correttamente, con attenzione e buona volontà.